

弹性明杆闸阀

Fig.5220

阀门规范

面到面标准: BS 5163 型式 A
 连接法兰: EN1092- 2 PN10 / PN16
 ASME Class125/Class 150
 ISO 7005 / ANSI B16.5
 GB/T 9119
 测试标准: EN12266- 1 / DIN3230 / ISO5208

图例

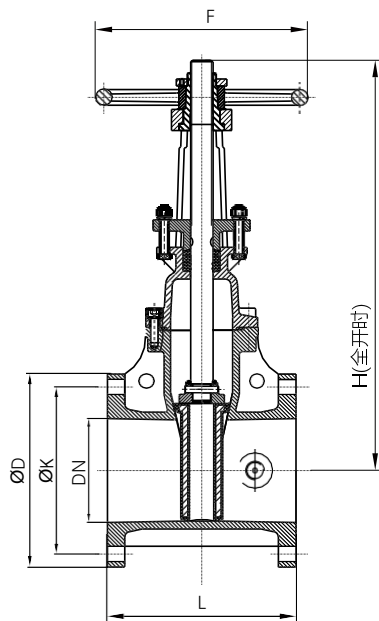

材料规格

部件	材料	标准
阀体	球墨铸铁	QT450-10
阀芯	球墨铸铁覆橡胶	QT450-10
	丁腈橡胶	
填料	石墨	
阀轴	不锈钢	A276 410
手轮	球墨铸铁	QT450-10

技术参数

工作压力: 10bar / 16bar
 测试压力: 壳体: 15bar / 24bar
 密封: 11bar / 17.6bar
 规格尺寸: DN50~DN600
 工作温度: - 20°C ~ 110°C EPDM

规格尺寸

DN	mm	50	65	80	100	125	150	200	250	300	350	400
	inch	2	2 1/2	3	4	5	6	8	10	12	14	16
L		178	190	203	229	254	267	292	330	356	381	406
H		350	380	455	548	618	747	942	1144	1328	1410	1685
ØD		165	185	200	220	250	285	340	405	460	513	571
ØK		125	145	160	180	210	240	295	355	410	470	525
F		160	160	180	200	250	250	300	350	400	500	500

所有尺寸如有更改, 恕不另行通知