

## 黄铜球阀

Fig.4211

### 阀门规范

设计标准：GB/T8464螺纹阀体盖·全口径  
 GB/T8464防爆阀杆·聚四氟乙烯密封  
 螺纹符合：BS 21 (1S07) / ASME  
 B1.20.1  
 尺寸范围：8mm(1/4")-100mm(4")

### 图例



### 材料规格

部件	材料	标准
阀体	黄铜	12165 CW617N
阀盖	黄铜	12165 CW617N
阀球	黄铜	12165 CW617N
密封	PTFE	
阀杆	黄铜	12165 CW617N
O型圈	NBR	
压盖	黄铜	12165 CW617N
手轮	碳钢 (镀铬)	A709 36

### 技术参数

工作压力：600psi (41.3 bar) 水 (无冲击)  
 150psi (10.3 bar)饱和蒸汽测试压力  
 壳体：900psi (62 bar) 水 (静压)  
 密封：660psi (45.5 bar) 水 (静压)  
 80psi (5.5 bar) 气体  
 用介质：：水、油、气体

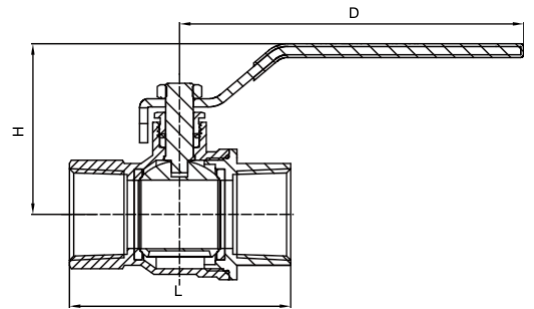

### 规格尺寸

DN	mm	8	10	15	20	25	32	40	50	65	80	100
	inch	1/4	3/8	1/2	1/3	1	1-1/4	1-1/2	2	1-1/2	3	4
L		46	46	54	63	73	88.5	95	113	128	145	175
H		46	46	33	36	42	51	52	72	87	102	128
D		72	72	97	97	104	123	123	150	225	225	225

所有尺寸如有更改，恕不另行通知